

LED 投影機

使用手冊

ZenBeam Latte

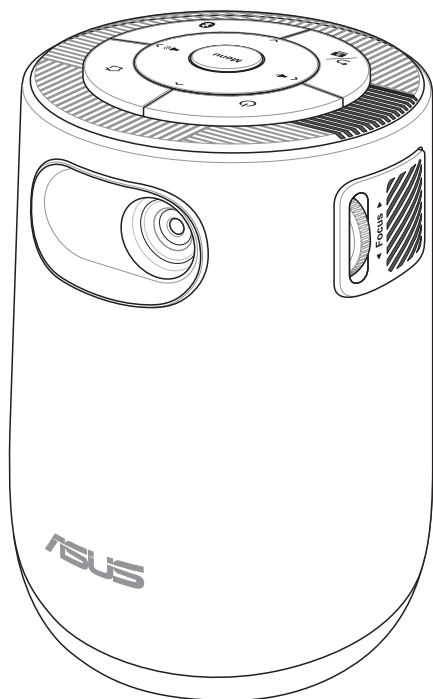

T18603

第二版

2021年7月

版權說明

©ASUSTeK Computer Inc. All rights reserved. 華碩電腦股份有限公司保留所有權利

本使用手冊包括但不限於其所包含的所有資訊皆受到著作權法之保護，未經華碩電腦股份有限公司（以下簡稱「華碩」）許可，不得任意地仿製、拷貝、謄抄、轉譯或為其他利用。

免責聲明

本使用手冊是以「現況」及「以目前明示的條件下」的狀態提供給您。在法律允許的範圍內，華碩就本使用手冊，不提供任何明示或默示的擔保及保證，包括但不限於商業適銷性、特定目的之適用性、未侵害任何他人權利及任何得使用本使用手冊或無法使用本使用手冊的保證；且華碩對因使用本使用手冊而獲取的結果或透過本使用手冊所獲得任何資訊之準確性或可靠性不提供擔保。

台端應自行承擔使用本使用手冊的所有風險。台端明確了解並同意，華碩、華碩之授權人及其各該主管、董事、員工、代理人或關係企業皆無須為您因本使用手冊、或因使用本使用手冊、或因不可歸責於華碩的原因而無法使用本使用手冊或其任何部分而可能產生的衍生、附隨、直接、間接、特別、懲罰或任何其他損失（包括但不限於利益損失、業務中斷、資料遺失或其他金錢損失）負責，不論華碩是否被告知發生上開損失之可能性。

由於部分國家或地區可能不允許責任的全部免除或對前述損失的責任限制，所以前述限制或排除條款可能對您不適用。

台端知悉華碩有權隨時修改本使用手冊。本產品規格或驅動程式一經改變，本使用手冊將會隨之更新。本使用手冊更新的詳細說明請您造訪華碩的客戶服務網 <http://support.asus.com>，或是直接與華碩資訊產品技術支援專線 0800-093-456 聯絡。

於本使用手冊中提及之第三人產品名稱或內容，其所有權及智慧財產權皆為各別產品或內容所有人所有且受現行智慧財產權相關法令及國際條約之保護。

當下列兩種情況發生時，本產品將不再受到華碩之保固及服務：

- （1）本產品曾經過非華碩授權之維修、規格更改、零件替換或其他未經過華碩授權的行為。
- （2）本產品序號模糊不清或喪失。

服務與支援

請造訪多國語言網站 <https://www.asus.com/support>。

目錄

關於本使用手冊.....	5
訊息	6
多國語言版本	6
安全性須知	7
使用注意事項.....	7
維修與元件更換.....	7
保養您的投影機.....	8
電池注意事項.....	8
正確的回收處理.....	9
低功率電波輻射性電機管理辦法.....	9
第一章：認識您的 LED 投影機	
功能介紹.....	12
上視圖	12
前視圖	14
右視圖	15
左視圖	16
後視圖	17
底視圖	20
LED 投影機遙控器.....	21
更換電池	23
第二章：設定	
操作 LED 投影機.....	26
連接 LED 投影機至電源變壓器.....	26
連接 LED 投影機至裝置	29
調整 LED 投影機的高度	31
按下電源按鈕.....	33
調整影像焦距.....	34

第三章：使用螢幕顯示選單

第一次使用 LED 投影機.....	36
主畫面概述.....	37
使用鏡像功能.....	39
使用 ZenBeam Latte 為藍牙喇叭.....	41
將 YouTube 連結發送至 LED 投影機.....	42
使用 Aptoide TV.....	43
瀏覽 Aptoide TV.....	43
下載與安裝應用程式.....	44
將 LED 投影機置於待機模式.....	46
關閉您的 LED 投影機.....	47

附錄

限用物質名稱及含量列表.....	54
ZenBeam Latte LED 投影機規格.....	55
支援電腦時脈.....	58

關於本使用手冊

本使用手冊提供您關於 LED 投影機的硬體資訊與軟體功能，內容則是由下面幾個章節所組成：

第一章：認識您的 LED 投影機

本章節介紹關於 LED 投影機與附帶遙控器的各部說明。

第二章：設定

本章節將告訴您如何設定 LED 投影機與如何連接輸入裝置。

第三章：使用螢幕顯示選單

本章節介紹如何使用 LED 投影機的螢幕顯示選單與如何使用控制面板進行瀏覽。

附錄

本章附錄將介紹包含有關 LED 投影機的安全注意事項。

訊息

為了強調手冊中的重要資訊，訊息說明會以下列方式呈現：

重要！ 本訊息包含必須遵守才能完成工作的重要資訊。

說明： 本訊息包含助於完成工作的額外資訊與提示。

警告！ 本訊息包含在特定工作時必須遵守以維護使用者安全以及避免造成 LED 投影機的資料與組件毀損的重要資訊。

多國語言版本

請至華碩服務網 <http://support.asus.com> 下載更多各國語言的使用手冊。

安全性須知

使用注意事項

- 在您使用 LED 投影機前，請先閱讀並依照使用手冊上的說明操作。
- 請注意本使用手冊內的注意事項與警告說明。
- 請勿將 LED 投影機放置在不平或不穩的表面上。
- 請不要在有煙霧的環境中使用 LED 投影機。煙霧殘留物可能會聚積在重要元件並造成 LED 投影機的損壞，或降低其使用效能。
- 請將 LED 投影機的塑膠包裝擺放在幼童接觸不到的地方。
- 請勿阻塞 LED 投影機的通風孔或在其附近擺放任何物品。這麼做會導致內部散熱聚集而無法正常排出，可能會影響影像輸出品質與造成投影機損壞。
- 請確認 LED 投影機的工作電壓與電源電壓相符合。

維修與元件更換

- 請勿自行拆卸或嘗試維修 LED 投影機。如有需要請聯繫您當地的華碩服務中心以尋求協助。
- 當需要更換特定華碩 LED 投影機元件、購買套件時，請聯繫您當地的華碩服務中心以尋求協助。

保養您的投影機

- 在清潔 LED 投影機之前，請先關機並從電源插座上拔除電源線。
- 當清潔 LED 投影機的外殼時，請用乾淨且蘸有水或水與中性清潔劑混合的清潔劑進行清潔，然後再用乾的軟布拭乾。
- 請確認鏡頭冷卻後再進行清潔。使用拭鏡紙輕輕擦拭鏡頭，並勿讓手觸摸到鏡頭。
- 請勿在 LED 投影機上倒液體或噴霧型清潔劑、苯或稀釋劑。
- 請勿在剛使用過 LED 投影機並移出時，便將機器放置在寒冷的地方。當 LED 投影機遇到急劇的溫度變化時，濕氣可能會凝結在鏡頭或其他內部的零件上。為了避免這種情況，建議間隔 2 小時才變換至極端或突然有溫度變化的環境中。

電池注意事項

- 更換電池時，請勿將其更換為會破壞安全措施的类型。
- 請勿將電池丟入火中或熱爐中，或是以機械方式壓碎或切割電池，否則可能會導致爆炸。
- 若將電池放置在溫度極高的環境中可能會導致爆炸、易燃液體或氣體洩漏。
- 若電池承受極低的氣壓可能會導致爆炸、易燃液體或氣體洩漏。
- 當主電源輸入與裝置斷開連接時，斷開連接的裝置仍應保持可作業狀態。

正確的回收處理



請勿將本 LED 投影機當作一般垃圾丟棄。本產品零組件設計為可回收利用。這個打叉的垃圾桶標誌表示本產品（電器與電子設備）不應視為一般垃圾丟棄，請依照您所在地區有關廢棄電子產品的處理方式處理。



請勿將內含汞的電池當作一般垃圾丟棄。這個打叉的垃圾桶標誌表示電池不應視為一般垃圾丟棄。

低功率電波輻射性電機管理辦法

第十二條：

經型式認證合格之低功率射頻電機，非經許可，公司、商號或使用者均不得擅自變更頻率、加大功率或變更原設計之特性及功能。

第十四條：

低功率射頻電機之使用不得影響飛航安全及干擾合法通信；經發現有干擾現象時，應立即停用，並改善至無干擾時方得繼續使用。前項合法通信，指依電信法規定作業之無線電通信。低功率射頻電機需忍受合法通信或工業、科學及醫療用電波輻射性電機設備之干擾。

* 應避免影響附近雷達系統之操作。

第一章： 認識您的 LED 投影機

功能介紹

上視圖

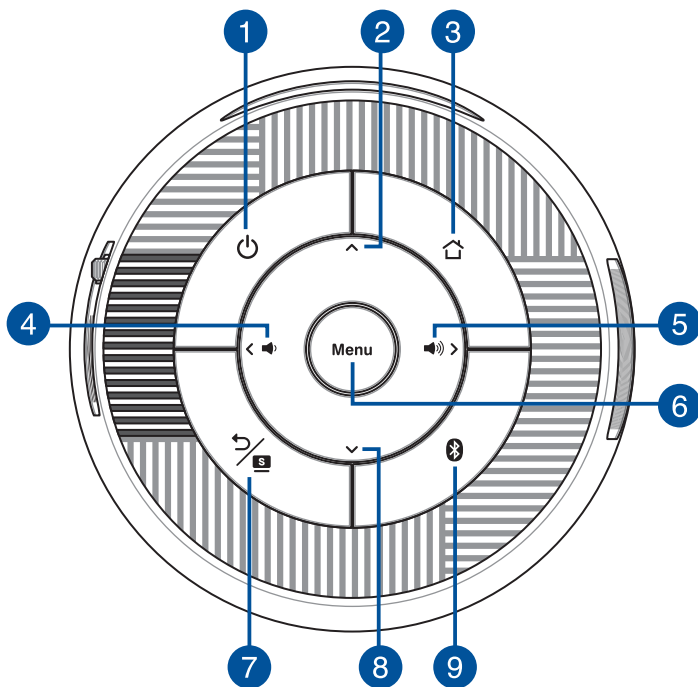

1 電源按鈕

按下此電源按鈕可以開啟或關閉 LED 投影機。
此按鈕所對應在 LED 投影機上的功能，如下所示：

指示燈顏色	狀態
白色恆亮	LED 投影機處於開機狀態，且電池電力大於 25%。
白色（閃爍）	LED 投影機處於待機模式且電池電力大於 25%，或 LED 投影機處於藍牙喇叭模式下運作。
橘紅色恆亮	LED 投影機僅在電池模式下運作，且電池電力不超過 25%。
橘紅色（閃爍）	LED 投影機處於待機模式且同時僅處於電池模式，電池電量不超過 25%。

- 2 **選單向上按鈕**
此按鈕用於選擇不同的選單。
- 3 **主畫面按鈕**
當 LED 投影機處於藍牙喇叭模式時，按此主畫面按鈕可返回主畫面或切換至投影機模式。
- 4 **選單向左 / 降低音量按鈕**
此按鈕用於選擇不同的選單，也可以在播放音效時調低音量。
- 5 **選單向右 / 增加音量按鈕**
此按鈕用於選擇不同的選單，也可以在播放音效時增加音量。
- 6 **選單 / 確認按鈕**
此按鈕可開啟主選單或最為確認按鈕。
- 7 **返回 / Splendid 按鈕**
此按鈕可返回上一階選單或頁面，也可以用於切換 Splendid 模式。
- 8 **選單向下按鈕**
此按鈕用於選擇不同的選單。
- 9 **藍牙按鈕**
此按鈕用於藍牙喇叭模式與投影機模式之間切換。此按鈕所對應在 LED 投影機上的功能，如下所示：

指示燈顏色	狀態
藍色	藍牙配對成功（藍牙喇叭模式）
藍色閃爍	準備配對/藍牙正在配對/藍牙無連接（藍牙喇叭模式）
關閉	投影機模式

前視圖



1 鏡頭

鏡頭會投射出您所連接裝置裡的視訊或圖片檔案。

重要！ 請勿將手或尖銳物品接觸到鏡頭。

右視圖

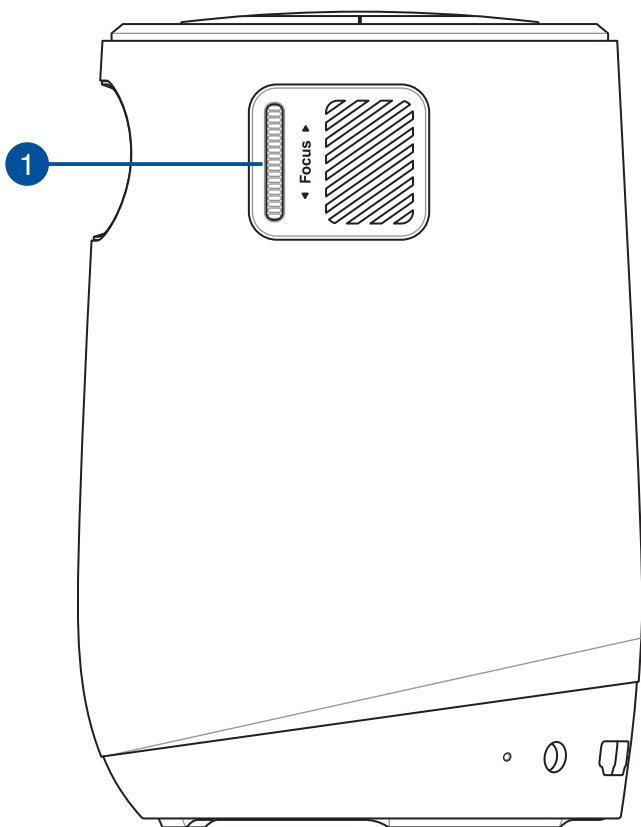

1 對焦環

對焦環可讓您調整投影機鏡頭的焦距。

左視圖

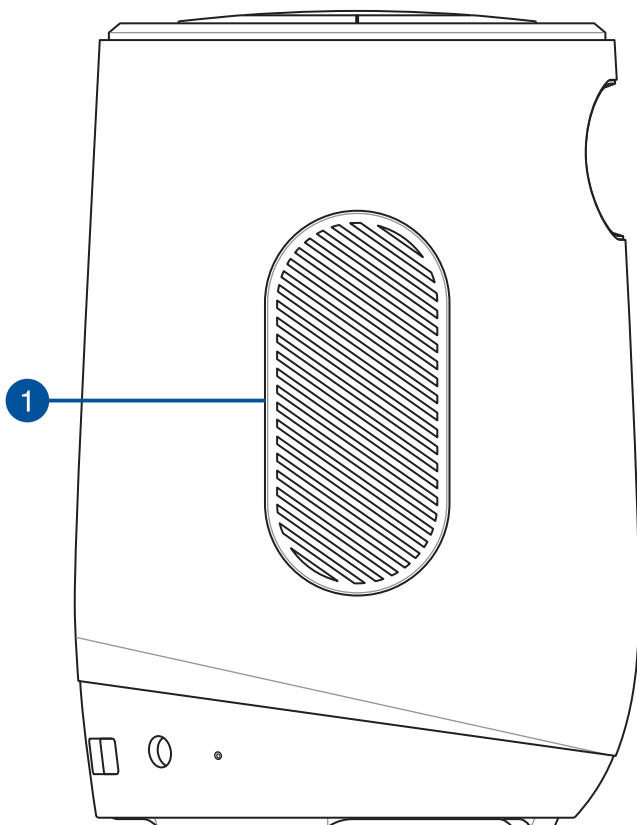

1 通風孔（出風口）

此通風孔讓熱空氣排出 LED 投影機外。

警告！ 請勿將紙張、書本、衣物、排線或其他物品阻擋到通風孔，否則可能會發生過熱的情況。

注意！ 當散熱孔正在排出熱空氣時需多加留意，否則可能會造成身體不適或受傷。

後視圖

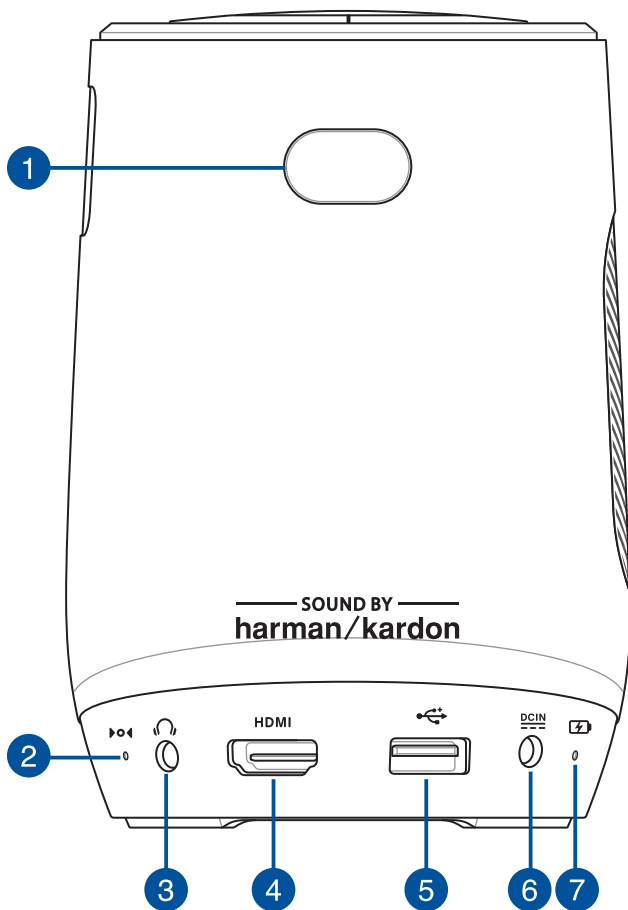

1 遙控接收器

此遙控接收器會偵測到 LED 投影機遙控器上的訊號，可以讓您在距離 8 公尺與角度 ± 30 度的範圍內，以遙控方式操控 LED 投影機的控制面板。

2 手動恢復孔

如果您的 LED 投影機沒有反應，您可以將直形式的迴紋針插入此孔以關閉 LED 投影機，然後按下電源鍵以重新開啟 LED 投影機。

3 音效輸出孔

此插孔可讓您將 LED 投影機連接至擴音喇叭或耳機。

4 HDMI™ 連接埠

HDMI™（High-Denition Multimedia Interface，高畫質多媒體介面）連接埠支援 HDCP 標準的 HD DVD、Blu-ray（藍光）與其他受保護的內容播放。

5 USB 2.0 連接埠

USB（Universal Serial Bus）連接埠相容於 USB 2.0 或 USB 1.1 裝置，例如滑鼠或鍵盤。

6 電源（DC）輸入埠

將產品所附的電源變壓器插入插孔，可以充電也可以供應投影機使用時的電力。

重要！請使用包裝盒內容物中的電源變壓器為 LED 投影機充電。

警告！此電源變壓器在使用時可能會發熱，請勿在上面覆蓋任何物品，當它連接至電源插座時，請將其遠離您的身體。

7

電池充電指示燈

此 LED 指示燈亮燈時，表示 LED 投影機已連接電源線充電。

重要！請使用包裝盒內容物中的電源變壓器為 LED 投影機充電。

指示燈顏色	狀態
橘色	電池充電中
綠色	電池充滿電

底視圖

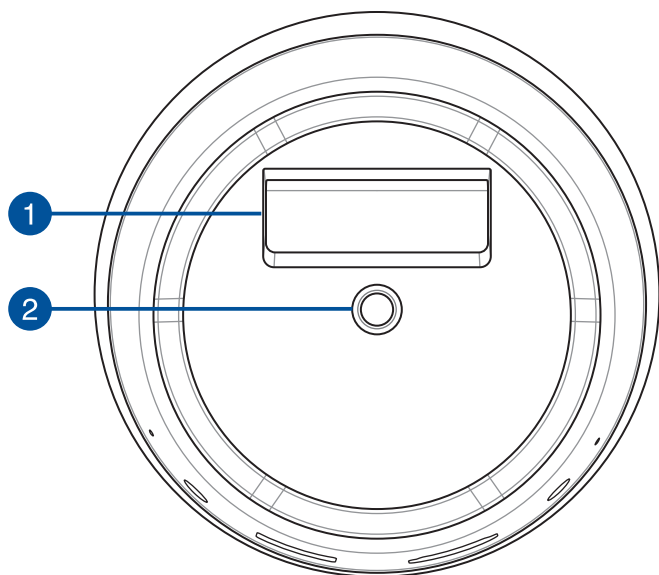

1 內建支撐架

LED 投影機內建的支撐架，提供您 ± 5 度的投影高度調整。

2 三腳架支撐孔

您可以使用此插孔安裝三腳架來支撐 LED 投影機。

說明：三腳架的最大高度限制為 1 公尺，並適用 1/4-20UNC 螺絲。

LED 投影機遙控器

說明：產品樣式視機型而定。

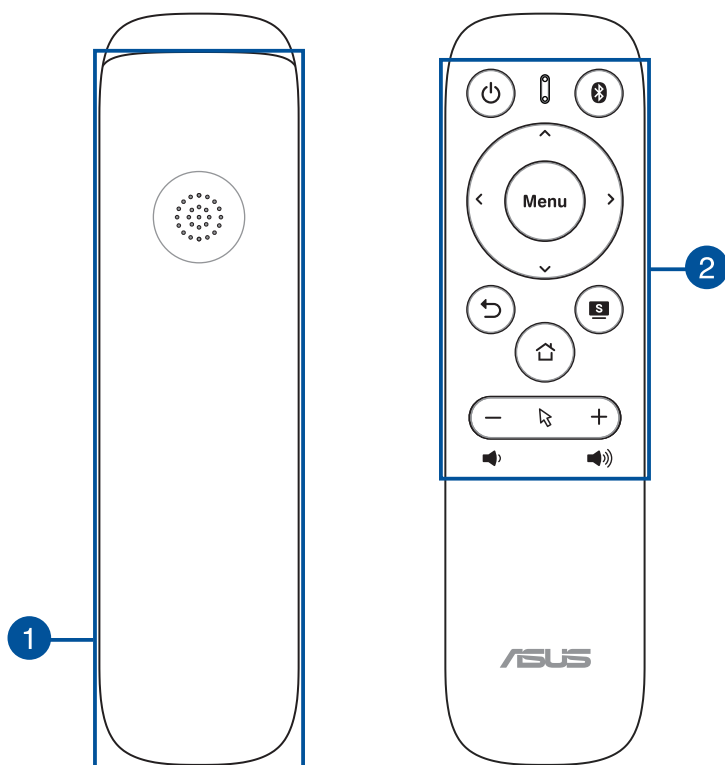

1 電池盒

電池盒可讓您安裝兩顆 AAA 電池，以提供 LED 投影機的遙控器使用。

說明：如欲了解更多關於電池盒的使用，請參考本使用手冊的更換電池 章節中的說明。

2

遙控器按鈕

這些額外的按鈕可以讓您在最遠 8 公尺內的距離操作 LED 投影機。

	電源 - 按下此按鈕可以開啟或關閉您的 LED 投影機。
	藍牙 - 按下此按鈕可在藍牙喇叭模式與投影機模式之間切換。
	向上 - 按下此按鈕可以向上移。
	向下 - 按下此按鈕可以向下移。
	向左 - 按下此按鈕可以向左移。
	向右 - 按下此按鈕可以向右移。
Menu	選單/確定 - 按下此按鈕可以切換顯示選單或確認選單選擇。
	返回 - 按下此按鈕可以回到上一個畫面。
	主畫面 - 按下此按鈕可以回到主畫面頁面。
	Splendid - 按下此按鈕可切換 Splendid 模式。
	降低音量 - 按下此按鈕可以減少音量大小。
	增加音量 - 按下此按鈕可以增加音量大小。
	游標 - 按下此按鈕可以切換滑鼠游標。您可以使用向上、向下、向左與向右按鈕移動滑鼠游標。

說明：

- 欲了解更多有關使用 LED 投影機的設定，請參考本使用手冊中使用螢幕顯示選單 章節的說明。
 - 使用 Aptiode TV 時，請使用遙控器調整音量。
-

更換電池

- A. 將電池盒向下推以取下電池盒蓋。

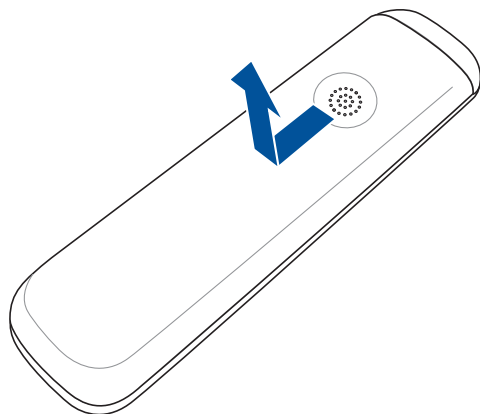

- B. 將舊電池取出並換上兩顆新的 AAA 電池至電池盒中。

說明：安裝電池時請注意電池方向。

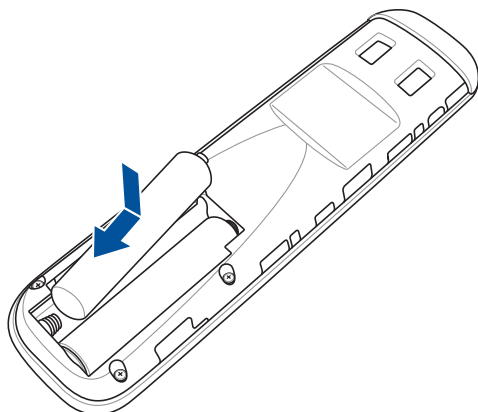

- C. 將電池盒推入電池槽內，直到聽到一聲喀的聲響，表示電池盒已經正確插回至定位。

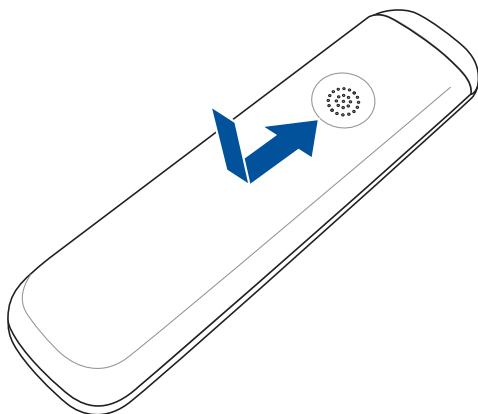

第二章： 設定

操作 LED 投影機

此便攜式 LED 投影機提供插入與播放裝置，讓您輕易地開啟多媒體檔案，並從內建的 Harman Kardon 音效技術聆聽音樂，以及享受透過藍牙功能投影至螢幕上的觀賞體驗。

為了維護您的安全並保持本產品的品質，當操作 LED 投影機時，請參考以下的步驟進行操作 LED 投影機。

連接 LED 投影機至電源變壓器

- 將 AC/DC 電源線連接至電源變壓器。
- 連接 AC（交流）電源線至電源插座。
- 連接 DC（直流）電源線至 LED 投影機。

電源變壓器資訊：

- 輸入電壓：100-240Vac
- 輸入頻率：50-60Hz
- 輸出電流：3A max.（36W）
- 輸出電壓功率：12V

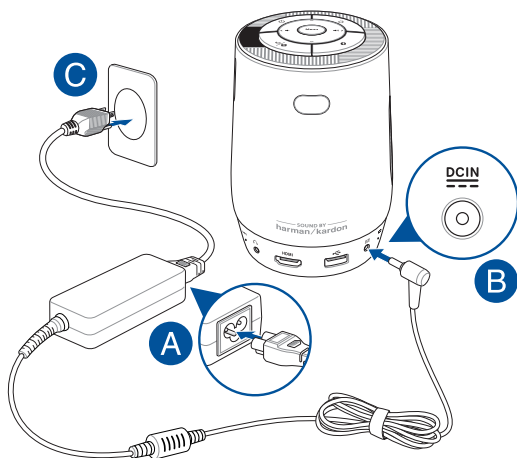

重要！

- 請使用產品內附的電源線來充電與提供 LED 投影機連接供電使用。
 - 請在 LED 投影機首次開機前，將電源變壓器連接妥當。強烈建議您將 LED 投影機的電源變壓器連接至具有接地作用的電源插座。
 - 請選擇靠近 LED 投影機並方便連接的電源插座。
 - 若要中斷 LED 投影機的主電源，請從電源插座上拔下 LED 投影機的電源變壓器。
-

警告！

請閱讀以下有關 LED 投影機電池的注意事項：

- 電池使用時效會因環境溫度、濕度以及 LED 投影機的實際使用情況而定。
 - 若自行將本裝置的電池移除或拆卸，可能會導致火災或化學燃的危險。
 - 請遵守人身安全警示標誌。
 - 若更換不正確的電池型號，可能會導致爆炸的危險。
 - 切勿丟棄在火中。
 - 請勿試圖讓 LED 投影機電池短路。
 - 請勿試圖拆解和重組電池。
 - 若發現漏液情形，請停止使用。
 - 電池與其組件必須正確回收或處置。
 - 請將電池與其他小元件遠離兒童。
-

AC（交流）電源線需求

根據您所在的地區使用正確的 AC 電源插頭類型。

重要！ 若產品所附的 AC 電源線並不符合所在地區的規格，請與您的經銷商連絡。

說明： 強烈建議使用具備接地功能插頭的視訊來源裝置，以防止電壓突波的訊號干擾。

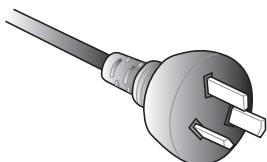

適用澳洲與中國

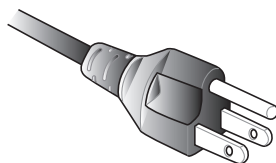

適用美國、加拿大與台灣

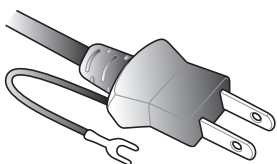

適用日本

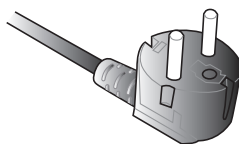

適用歐洲

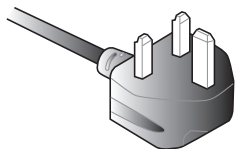

適用英國

連接 LED 投影機至裝置

A. 音效輸出孔

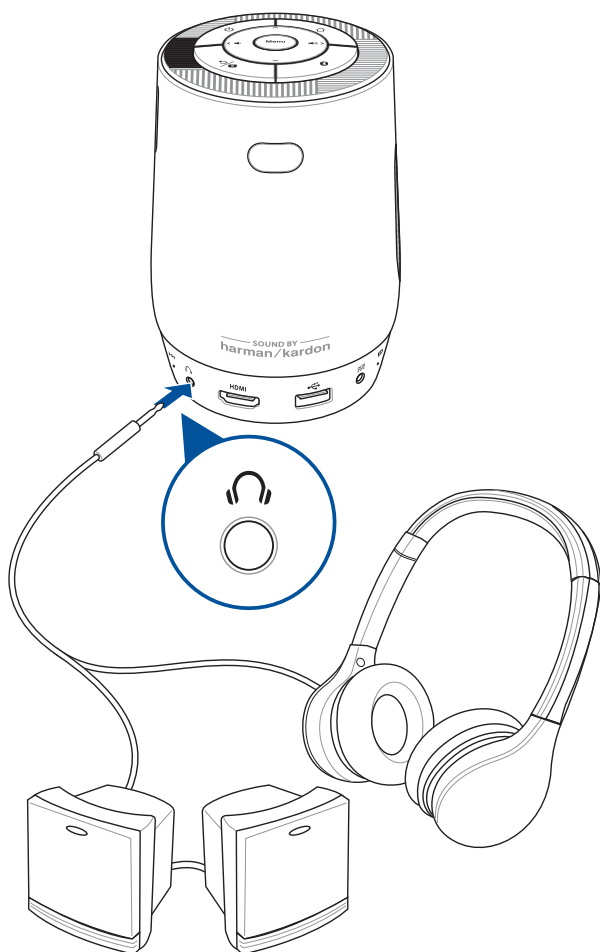

B. HDMI™ 輸入

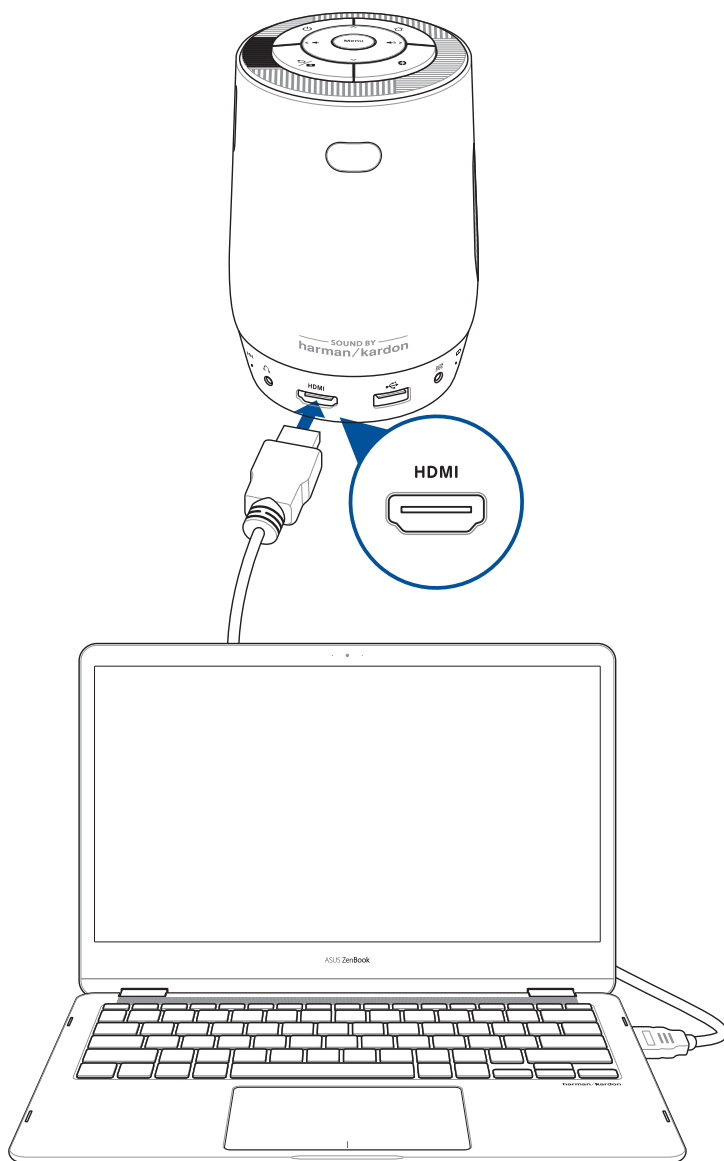

調整 LED 投影機的高度

此 LED 投影機配備支撐架，可以協助您在投影時調整顯示螢幕高度。

警告！ 將 LED 投影機放入手提包之前，請先確認已完全收回支撐架。

說明：

- 將 LED 投影機擺放在平穩的表面上。
 - 在 LED 投影機兩側保持至少 30 公分或更多的空間。
 - 如需要特殊方式安裝，如將 LED 投影機懸掛在天花板上時，請諮詢您的經銷商。
-

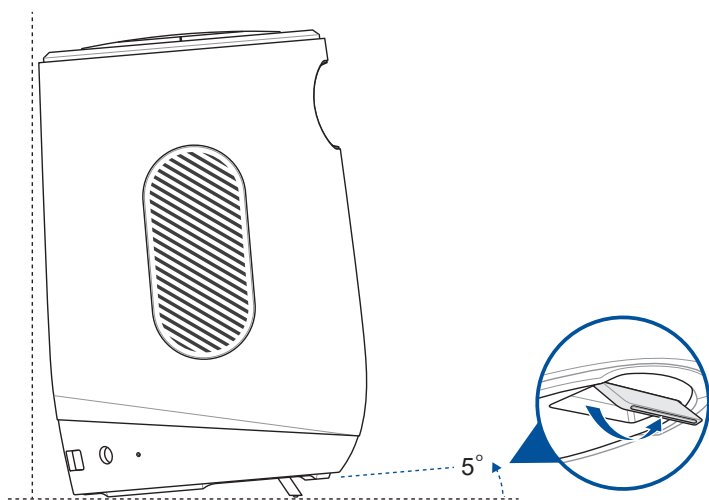

調整螢幕影像尺寸與距離對照表

請參考以下的表格來調整 LED 投影機投影的影像尺寸。

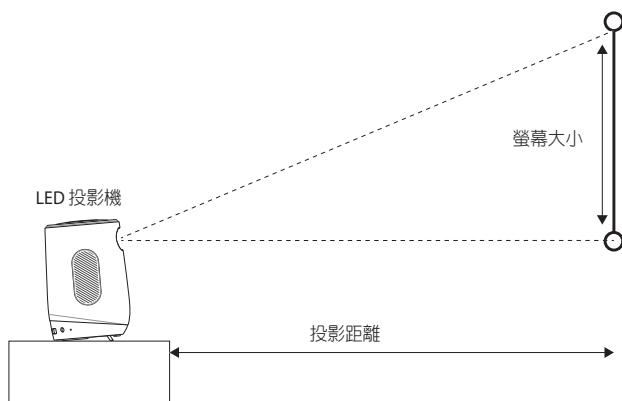

螢幕尺寸						投影距離	
螢幕對角線		水平		垂直			
inch	mm	inch	mm	inch	mm	inch	mm
30	762	26.14	664	14.72	374	31.29	795
40	1016	34.88	886	19.60	498	41.77	1061
50	1270	43.58	1107	24.52	623	52.24	1327
60	1524	52.28	1328	29.40	747	62.71	1593
70	1778	61	1550	34.33	872	73.07	1856
80	2032	69.72	1771	39.21	996	83.54	2122
90	2286	78.42	1992	44.13	1121	94.05	2389
100	2540	87.12	2213	49.05	1246	104.48	2654
110	2794	95.86	2435	53.93	1370	114.96	2920
120	3048	104.56	2656	58.85	1495	125.39	3185

按下電源按鈕

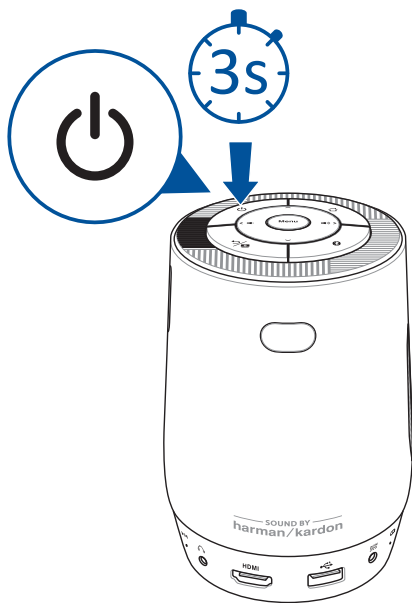

調整影像焦距

向上或向下滑動 LED 投影機上的調焦環以調整影像焦距。

說明：請用靜態圖片來調整螢幕顯示。

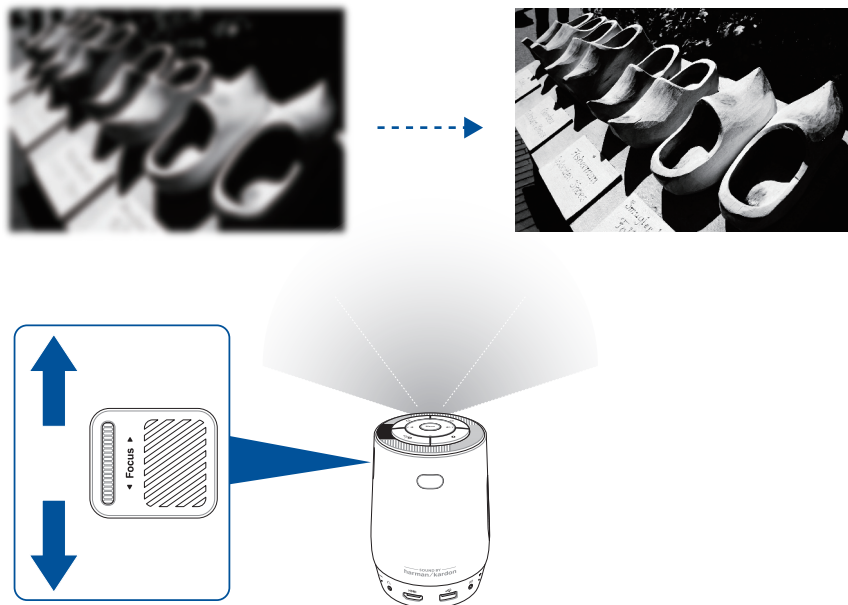

第三章： 使用螢幕顯示選單

說明：以下的擷取畫面僅供參考，畫面若有更新恕不另行通知。請依照您 LED 投影機上顯示的為準。

第一次使用 LED 投影機

當您第一次使用 LED 投影機時，請參考以下的步驟操作。

說明：首次啟用前，請先確認您的 LED 投影機已連接至電源變壓器。強烈建議當您的 LED 投影機在電源變壓器模式下，使用入牆式插座。

1. 設定 LED 投影機並按下電源按鈕。
2. 按下 LED 投影機或遙控器上的向左或向右按鈕以瀏覽可用的語言選項。您也可以按下遙控器上的游標 (↔) 圖示以開啟游標並使用方向按鈕以移動至您欲使用的語言。
3. 當您選擇好欲顯示的語言後，按下 LED 投影機或遙控器上的選單按鈕以設定 LED 投影機使用的語言。
4. 接下來選擇 LED 投影機欲連接的可用網路。您可以暫時跳過此步驟，稍後再選擇設定網路連接。
5. (可選擇) 如果您選擇了欲連接的可用網路，若有需要，請輸入網路連接的密碼。
6. 您現在可以開始使用 LED 投影機以顯示來自輸入裝置的檔案、使用 Aptiode TV 應用程式觀看媒體、作為藍牙喇叭或鏡像手機螢幕。

主畫面概述

您可以透過 LED 投影機的主畫面造訪 LED 投影機的所有不同功能；也可以使用遙控器或 LED 投影機上的按鈕以瀏覽主畫面。

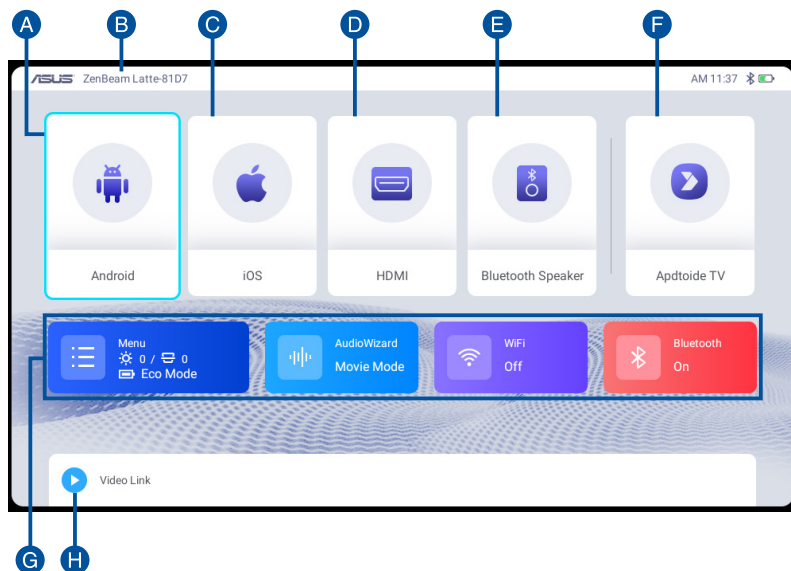

- A. **Android**：檢視有關設定 Android 行動裝置與投影機以進行鏡像的快速使用指南。
- B. **裝置名稱**：這是您的 LED 投影機的 ID。使用無線功能時，請確認在裝置列表中選擇此裝置名稱。
- C. **iOS**：檢視有關設定 iOS 行動裝置與投影機以進行鏡像的快速使用指南。
- D. **HDMI**：切換至來自 HDMI 源的輸入。
- E. **藍牙喇叭**：切換至藍牙喇叭模式。

F. Aptoide TV：此項目可以讓您造訪 Aptoide TV。

重要！ 此 LED 投影機並非支援所有應用程式；某些應用程式可能需此 LED 投影機未支援的功能，或是可能僅限於特定的韌體版本。

說明：

- 某些應用程式可能需要 Google Services 權限，亦可能需要使用滑鼠與游標。
 - 安裝應用程式需要使用者權限。
-

G. 選單：開啟選單並讓您設定 LED 投影機的設定。

H. 視訊傳輸線路：可以讓您分享與儲存 YouTube 連結為稍後觀看，以利當連接至網路時可繼續觀看。

使用鏡像功能

鏡像功能可以讓您將行動裝置的螢幕投影至投影機。Android 與 iOS 行動裝置的設定過程中可能略有不同。

說明：您可以考慮安裝 Eshare 等第三方應用程式來改善您的連接。

1. 確認 LED 投影機與您的行動裝置連接至同一個 WiFi 網路。
2. Android 與 iOS 裝置的後續步驟可能有所不同：

適用 Android 裝置：

- A. 從行動裝置螢幕頂部向下滑動以開啟捷徑列表或選擇 **Settings** (設定) > **More connections** (更多連接) 以選擇無線投影。

說明：開啟捷徑列表的手勢與無線投影設定的位置可能因行動裝置的型號而異。有關更多訊息，請參考您的行動裝置使用手冊。

- B. 當裝置列表出現時，選擇裝置名稱以開始將移動裝置的螢幕投影至 LED 投影機。

適用 iOS 裝置：

- A. 從右上角向下滑動或從行動裝置螢幕底部向上滑動以開啟控制中心，或選擇 **Settings** (設定) > **Connect** (連接) 以選擇螢幕鏡像。
- B. 當裝置列表出現時，選擇裝置名稱開始將行動裝置的螢幕投影至 LED 投影機。

說明：

- 您選擇的裝置名稱應與主畫面左上角顯示的裝置名稱相同。有關裝置名稱位置的更多訊息，請參考 主畫面概述 章節中的介紹。
 - 除了使用 Android 行動裝置的 Screen cast 或 iOS 行動裝置的 Screen mirroring 功能，您還可以使用 YouTube 的 YouTube cast () 功能，以將 YouTube 影片投射至 LED 投影機上，如此一來您就可以繼續在您的行動裝置使用其他用途，同時將 YouTube 影片投影至您的 LED 投影機。
-

使用 ZenBeam Latte 為藍牙喇叭

ZenBeam Latte 可用作藍牙喇叭，配備 Harmon/Kardon 音效技術。

1. 確認為您的行動裝置與 LED 投影機已開機並開啟藍牙。您可以透過點選主畫面上的 Bluetooth（藍牙）選項以開啟藍牙，或是點選 Menu（選單）> Bluetooth（藍牙）將藍牙開啟。

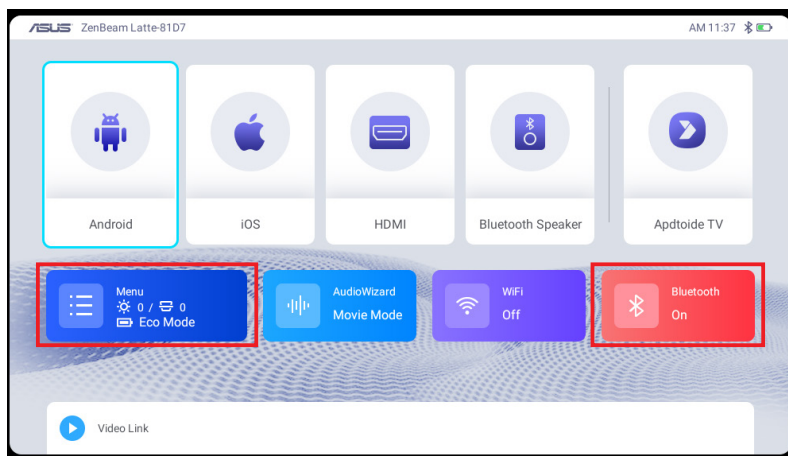

2. 在您的行動裝置上於藍牙裝置列表下搜尋 ZenBeam Latte，然後選擇它以配對您的行動裝置與 LED 投影機。

說明：若您的裝置上搜尋不到 ZenBeam Latte，您也可以透過 LED 投影機以配對 LED 投影機與行動裝置。點選 Menu（選單）> Bluetooth（藍牙），然後在可用的裝置列表中選擇您的行動裝置。

3. 當您成功配對行動裝置與 LED 投影機後，您可以透過以下方式切換至藍牙喇叭模式：
 - 按下遙控器或 LED 投影機上的藍牙按鈕（）。
 - 在主畫面上選擇藍牙喇叭選項。

將 YouTube 連結發送至 LED 投影機

說明：此功能僅適用於 Android 裝置。

當您連接至 WiFi 網路時，您可以發送 YouTube 連結以供觀看。您可以自由定義自己的播放列表，也可以控制您欲在 LED 投影機上使用的多媒體內容。

1. 透過藍牙以配對您的 LED 投影機與您的行動裝置。有關配對藍牙的更多訊息，請參考 使用 ZenBeam Latte 為藍牙喇叭 章中節的步驟 1 與 2。
2. 在您的行動裝置上開啟 YouTube，然後在您欲分享的影片上，選擇 Share（分享）後，並透過藍牙將影片連結分享至 LED 投影機。
3. 點選 OK（確定）以將影片連結儲存至 LED 投影機上的列表。當您只要連接至 WiFi 網路，就可以直接觀看列表中的影片。

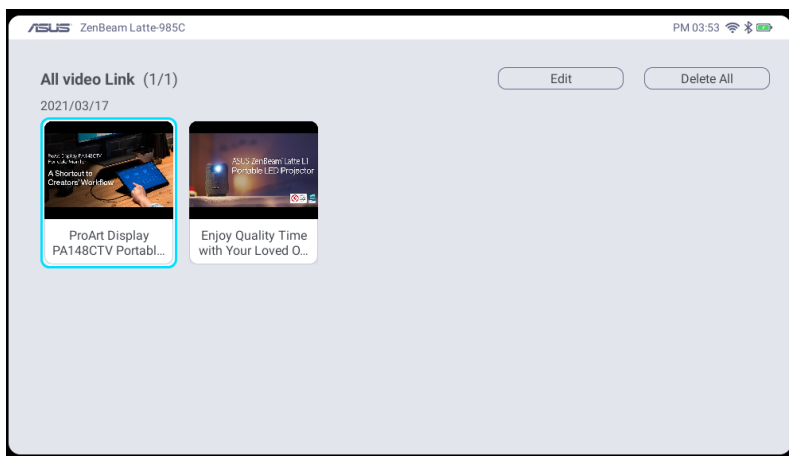

使用 Aptoide TV

Aptoide TV 是一個替代應用程式的商店，可以為您提供能配合 LED 投影機使用的各種應用程式。

重要！ 此 LED 投影機並非支援所有應用程式；某些應用程式可能需此 LED 投影機未支援的功能，或是可能僅限於特定的韌體版本。

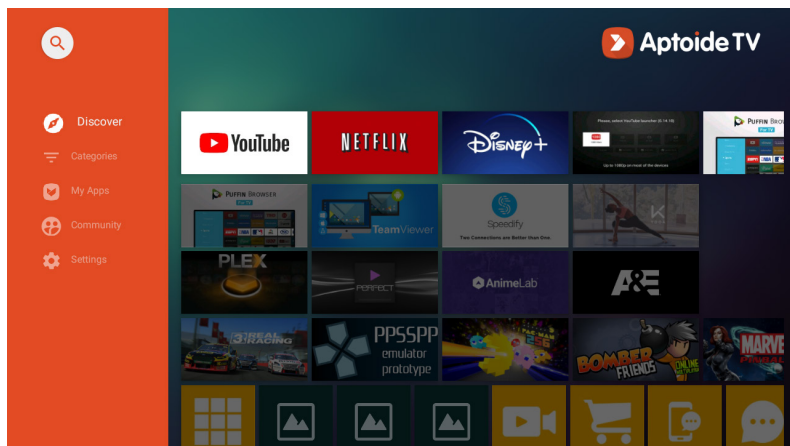

瀏覽 Aptoide TV

使用遙控器上或 LED 投影機上的方向按鈕以瀏覽應用程式，或是您也可以按下遙控器上的游標（）圖示以開啟游標並使用方向按鈕以移動游標。

說明：

- 我們建議您在 Aptoide TV 中瀏覽時使用遙控器以獲得更流暢的體驗過程。
 - 若 Aptoide TV 中的應用程式未支援 LED 投影機或遙控器上的方向按鈕，請按下遙控器上的游標（）圖示並切換至游標模式。
 - 我們建議您在使用游標模式時連接並使用滑鼠以獲得更流暢的體驗過程。
-

下載與安裝應用程式

您可以透過 Discover（發現）與 Categories（類別）選項欄位以瀏覽欲下載的應用程式，也可以使用 Search（搜尋）（🔍）功能以搜尋欲下載與安裝的特定應用程式。

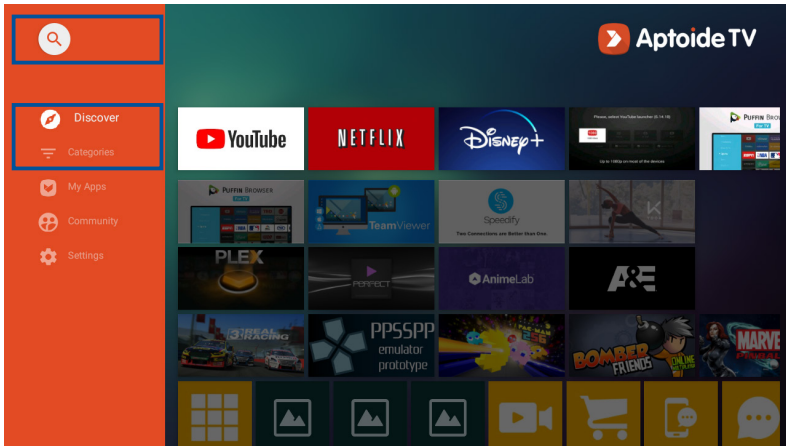

說明：

- 某些應用程式可能需要 Google Services 權限，亦可能需要使用滑鼠與游標。

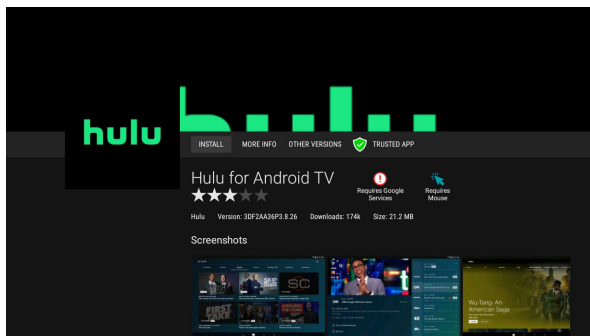

- 安裝未知的應用程式需要使用者權限。

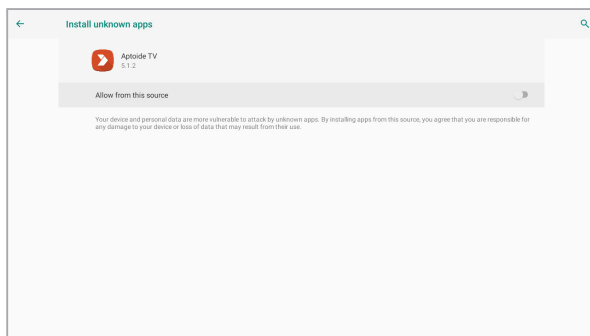

將 LED 投影機置於待機模式

欲將 LED 投影機置於待機模式，請按下 LED 投影機或遙控器上的電源按鈕，然後再選擇 Standby（待機）選項。

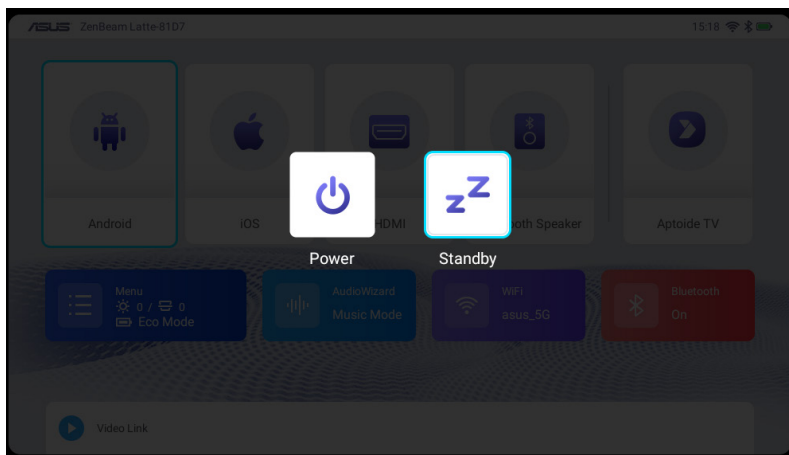

關閉您的 LED 投影機

短按電源按鈕以關機

您可以透過按下 LED 投影機或遙控器上的電源按鈕以關閉 LED 投影機，然後選擇 Power off（關機）選項。

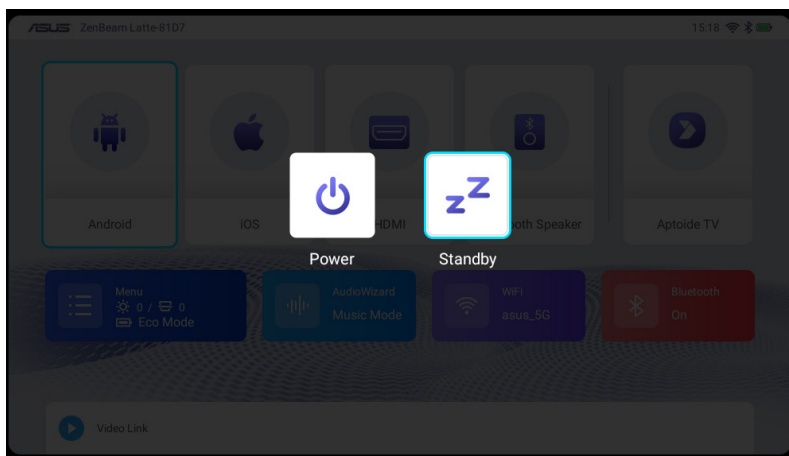

長按電源按鈕以關機

長按 LED 投影機或遙控器上的電源按鈕以顯示提示視窗。欲關閉 LED 投影機，請再次按下電源按鈕，或是點選 OK（確定）。

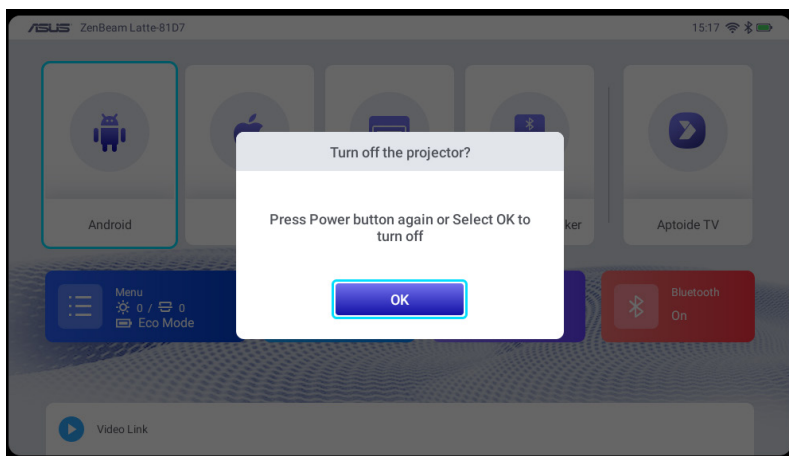

附錄

Federal Communications Commission Statement

This device complies with part 15 of the FCC Rules. Operation is subject to the following two conditions: (1) This device may not cause harmful interference, and (2) this device must accept any interference received, including interference that may cause undesired operation.

NOTE: This equipment has been tested and found to comply with the limits for a Class B digital device, pursuant to part 15 of the FCC Rules. These limits are designed to provide reasonable protection against harmful interference in a residential installation. This equipment generates, uses and can radiate radio frequency energy and, if not installed and used in accordance with the instructions, may cause harmful interference to radio communications.

The device should be installed and operated with a minimum distance of 20 cm between the radiator and your body.

RF Exposure Statement of Statement for Canada

The radiated output power of the Wireless Device is below the Industry Canada (IC) radio frequency exposure limits. The Wireless Device should be used in such a manner such that the potential for human contact during normal operation is minimized.

The device should be installed and operated with a minimum distance of 20 cm between the radiator and your body.

La puissance de sortie émise par l'appareil de sans fil Dell est inférieure à la limite d'exposition aux fréquences radio d'Industry Canada (IC). Utilisez l'appareil de sans fil Dell de façon à minimiser les contacts humains lors du fonctionnement normal.

L'appareil doit être installé et actionné avec une distance de 20 cm entre le radiateur et votre corps.

Compliance Statement of Innovation, Science and Economic Development Canada (ISED)

This device complies with Innovation, Science and Economic Development Canada licence exempt RSS standard(s). Operation is subject to the following two conditions: (1) this device may not cause interference, and (2) this device must accept any interference, including interference that may cause undesired operation of the device.

This Class B digital apparatus complies with Canadian ICES-003. Canada: 5.150-5.250 GHz, indoor use only.

Déclaration de conformité de Innovation, Sciences et Développement économique Canada (ISED)

Le présent appareil est conforme aux CNR d' Innovation, Sciences et Développement économique Canada applicables aux appareils radio exempts de licence. L' exploitation est autorisée aux deux conditions suivantes : (1) l' appareil ne doit pas produire de brouillage, et (2) l' utilisateur de l' appareil doit accepter tout brouillage radioélectrique subi, même si le brouillage est susceptible d' en compromettre le fonctionnement.

Cet appareil numérique de la classe B est conforme à la norme ICES-003 du Canada. Canada: 5,150 GHz - 5,250 GHz, utilisation en intérieur uniquement.

HDMI Compliance Statement

The terms HDMI, HDMI High-Definition Multimedia Interface, and the HDMI Logo are trademarks or registered trademarks of HDMI Licensing Administrator, Inc.

Global Environmental Regulation Compliance and Declaration

ASUS follows the green design concept to design and manufacture our products, and makes sure that each stage of the product life cycle of ASUS product is in line with global environmental regulations. In addition, ASUS disclose the relevant information based on regulation requirements.

Please refer to <http://csr.asus.com/english/Compliance.htm> for information disclosure based on regulation requirements ASUS is complied with:

Japan JIS-C-0950 Material Declarations

EU REACH SVHC

Korea RoHS

ASUS Recycling/Takeback Services

ASUS recycling and takeback programs come from our commitment to the highest standards for protecting our environment. We believe in providing solutions for you to be able to responsibly recycle our products, batteries, other components as well as the packaging materials. Please go to <http://csr.asus.com/english/Takeback.htm> for detailed recycling information in different regions.

Simplified EU Declaration of Conformity

ASUSTek Computer Inc. hereby declares that this device is in compliance with the essential requirements and other relevant provisions of Directive 2014/53/EU. Full text of EU declaration of conformity is available at <https://www.asus.com/support>.

The WiFi operating in the band 5150-5350 MHz shall be restricted to indoor use for countries listed in the table below:

AT	BE	BG	CZ	DK	EE	FR
DE	IS	IE	IT	EL	ES	CY
LV	LI	LT	LU	HU	MT	NL
NO	PL	PT	RO	SI	SK	TR
FI	SE	CH	HR	UK(NI)		

Simplified UKCA Declaration of Conformity

ASUSTek Computer Inc. hereby declares that this device is in compliance with the essential requirements and other relevant provisions of The Radio Equipment Regulations 2017 (S.I. 2017/1206). Full text of UKCA declaration of conformity is available at <https://www.asus.com/support/>.

The WiFi operating in the band 5150-5350MHz shall be restricted to indoor use for the country listed below:

UK

CE RED RF Output table (Directive 2014/53/EU)

Function	Frequency	Maximum Output Power (EIRP)
WiFi	2412 - 2472 MHz	< 20 dBm
	5150 - 5250 MHz	< 20 dBm
	5250 - 5350 MHz	< 20 dBm
	5470 - 5725 MHz	< 20 dBm
Bluetooth LE	2402 - 2480 MHz	< 10 dBm
Bluetooth BR+EDR	2402 - 2480 MHz	< 10 dBm

UKCA RF Output table (The Radio Equipment Regulations 2017)

Function	Frequency	Maximum Output Power (EIRP)
WiFi	2412 - 2472 MHz	< 20 dBm
	5150 - 5250 MHz	< 20 dBm
	5250 - 5350 MHz	< 20 dBm
	5470 - 5725 MHz	< 20 dBm
Bluetooth LE	2402 - 2480 MHz	< 10 dBm
Bluetooth BR+EDR	2402 - 2480 MHz	< 10 dBm

限用物質名稱及含量列表

「產品之限用物質含有情況」之相關資訊，請參考下表。

單元 Unit	限用物質及其化學符號 Restricted substances and its chemical symbols					
	鉛 (Pb)	汞 (Hg)	鎘 (Cd)	六價鉻 (Cr ⁺⁶)	多溴聯苯 (PBB)	多溴二苯醚 (PBDE)
塑膠外框	○	○	○	○	○	○
金屬機構	—	○	○	○	○	○
燈源	○	○	○	○	○	○
電路板	—	○	○	○	○	○
鏡頭	—	○	○	○	○	○
風扇	—	○	○	○	○	○
電源線	—	○	○	○	○	○
其他線材	—	○	○	○	○	○
遙控器	—	○	○	○	○	○

備考 1. "○" 係指該項限用物質之百分比含量未超出百分比含量基準值。

備考 2. "—" 係指該項限用物質為排除項目。

ZenBeam Latte LED 投影機規格

		ZenBeam Latte L1
顯示	顯示技術	0.23" DLP®
	光源	R/G/B LED
	光源壽命	30,000 小時
	解析度 (原始)	HD 720p (1280 x 720)
	亮度 (最大)	300 LED 流明
	對比度	400:1 (標準)
	顯示色彩	一千六百七十萬色
投影鏡頭	投射比	1.2:1 (38" @ 1公尺) (@16:9)
	投影 / 螢幕尺寸	0.8m~3.2m
	投影位移	100%+-5%
	變焦比例	NA
	變焦	手動變焦
	視訊功能	相片模式
	梯形修正	垂直梯形校正 (±40°)
	自動梯形修正	有 (垂直)
	畫面比例	16:9 / 4:3
	投影機位置	正放前投、正放後投、倒吊前投、倒吊後投
	無線投影	有, Android、iOS 與 MAC OS
	藍牙	有, 藍牙 V5.0 (EDR + A2DP)
音效功能	內建喇叭	2 x 5W 喇叭 / Harman/kardon 音效技術

(下一頁繼續)

		ZenBeam Latte L1
開機	開機模式	<36W
	待機模式	<0.5 W
	電池	6,000 mAh (22W/hr) 最高三小時 (Eco 模式)
噪聲	訊噪 (標準 / Eco)	(30dB/28dB)
輸入 / 輸出	訊號輸入	HDMI
	音效輸出	耳機輸出 / (3.5mm 迷你插孔)
	USB 連接埠	1 x Type-A 2.0
	WiFi	有 , Wi-Fi 802.11 a/b/g/n/ ac, 5G/2.4G 雙頻
	藍牙	藍牙 V5.0 (EDR + A2DP)
機構設計	腳架調整	有
	支架	有 , 1 角
	天花板安裝	無
尺寸	機身尺寸 (寬 x 深 x 高)	90 x 90 x 131mm (最寬寬度 : 90.90 x 90.90mm)
	外箱尺寸 (寬 x 深 x 高)	296 x 109 x 147mm
重量	淨重 (約)	585g
	總重 (約)	1300g
操作溫度		0 ~ 40°C
操作濕度		20 ~ 90%
配件		Pouch、HDMI 訊號線、電源變壓器、電源線、遙控器、2 x AAA 電池、快速使用手冊、保固卡

說明：

- 產品規格如有變更，恕不另行通知。
 - 產品的情況可能會因地區不同而有所差異。
 - 所有品牌和產品名稱為其各自公司的註冊商標。
-

支援電腦時脈 HDMI (電腦)

解析度	模式	更新率 (Hz)	水平頻率 (kHz)	時脈 (kHz)
800 x 600	SVGA_60	60.317	37.879	40
	SVGA_75	75	46.875	49.5
1024 x 768	XGA_60	60.004	48.363	65
	XGA_75	75.029	60.023	78.75
1280 x 768	1280 x 768_60	59.87	47.776	79.5
1280 x 800	WXGA_60	59.81	49.702	83.5
1280 x 1024	SXGA_60	60.02	63.981	108
	SXGA_75	75.025	79.976	135
1280 x 960	1280 x 960_60	60	60	108
1440 x 900	WXGA+_60	59.887	55.935	106.5
1400x1050	SXGA+_60	59.978	65.317	121.75
1024x768@75Hz	MAC19	74.93	60.241	80
1366x768	HD_60	59.79	47.71	85.50
1680x1050	WSXGA+_60	59.95	62.29	148.50

HDMI (視訊)

時脈	解析度	垂直頻率 (Hz)	水平頻率 (kHz)	點時脈頻率 (kHz)
720/50p	1280 x 720	50	37.5	74.25
720/60p	1280 x 720	60	45	74.25
1080/50P	1920 x 1080	50	56.25	148.5
1080/60P	1920 x 1080	60	67.5	148.5
1080/24P	1920 x 1080	24		

有關本產品的更多訊息，請參考裝置底部的標籤內容。